

Garantievoorwaarden
& behandelingsinstructies
binnendeuren

Conditions de garantie
& instructions d'entretien
des portes intérieures

MONTAGE HANDLEIDING

NL

Let op!

- Lees voordat u de deur gaat monteren eerst zorgvuldig deze montagehandleiding.
- Controleer de deur voor verwerking op beschadigingen, maat- en modelafwijkingen. De deur en de glasverdeling moeten haaks en recht zijn. De tolerantie op kromtrekken van een deur is 6 mm. Klachten over zichtbare gebreken worden na verwerking niet meer in behandeling genomen.
- De deuren dienen droog en vlak opgeslagen te worden in een gebouw waar de temperatuurgrens tussen 15 en 25 graden en de luchtvochtigheid tussen 40% en 70% R.V. blijft gedurende 7 opeenvolgende dagen. De omstandigheden op de bouwplaats moeten binnen deze grenzen blijven. Afwijkende omstandigheden kunnen tot productproblemen leiden. De deuren dienen tijdens opslag niet aan direct zonlicht blootgesteld te worden.
- Plaats de deur nooit binnen 1 meter van een verwarmingselement in verband met mogelijk vervorming door eenzijdige verwarming.
- Gebruik altijd scherp gereedschap om onnodige schade te voorkomen.
- Een stompe deur mag aan boven-, linker-, en rechterzijde van de deur maximaal 10 mm worden ingekort. Aan onderzijde mag de deur maximaal 60 mm worden ingekort. Een opdekdeur mag alleen aan de onder- Zijde worden ingekort, maximaal 60 mm. Na het afkorten is het belangrijk deze delen te behandelen met grondverf.
- Houd rekening bij bewerkingen aan de deur;
 - Schroefgaten altijd voorboren
 - Gebruik een boor met een diameter die gelijk is aan het midden van de schroef.
 - Gebruik voor het boren van het krukgat een speedboor van 22 mm.

MANUEL DE MONTAGE

F

Attention !

- Avant de procéder au montage de la porte, veuillez lire attentivement le présent manuel de montage.
- Avant la mise en œuvre, assurez-vous que la porte ne présente aucun endommagement ni anomalie de dimension ou de modèle. La porte et le vitrage doivent être perpendiculaires et droits. La tolérance sur le plan du gauchissement d'une porte est de 6 mm. Les réclamations relatives à des vices visibles après mise en œuvre de la porte ne seront plus prises en compte.
- Les portes doivent être entreposées à l'abri de l'humidité et à plat dans un bâtiment où la température reste comprise entre 15 et 25 degrés et l'humidité entre 40 et 70 % pendant une période de 7 jours consécutifs. Les conditions sur le chantier doivent demeurer dans ces limites. Des conditions différentes peuvent avoir pour conséquence des problèmes pour le produit. Durant l'entreposage, les portes ne doivent pas être exposées à la lumière solaire directe.
- Ne placez jamais la porte à moins d'un mètre d'un élément de chauffage, en raison de la déformation possible suite à une exposition unilatérale à une source de chaleur.
- Utilisez toujours des outils correctement affûtés pour prévenir les dommages inutiles.
- Une porte à chant plat peut être raccourcie de maximum 10 mm sur la partie supérieure, gauche et droite de la porte. Au bas, la porte peut être raccourcie de 60 mm maximum. Une porte à recouvrement peut uniquement être raccourcie sur la partie inférieure, de maximum 60 mm. Après le raccourcissement, il est important de traiter ces parties avec une sous-couche (primaire).
- Les portes ont une couche de finition en MDF, ce qui signifie qu'il faut :
 - Toujours prépercer les trous des vis
 - Utiliser un foret d'un diamètre correspondant à la partie centrale de la vis.
 - Utiliser un foret à fraiser de 22 mm pour le perçage du trou-béquille.

AFHANGINSTRUCTIE STOMPE DEUREN | INSTRUCTION POUR LA SUSPENSION DE PORTES À CHANT PLAT

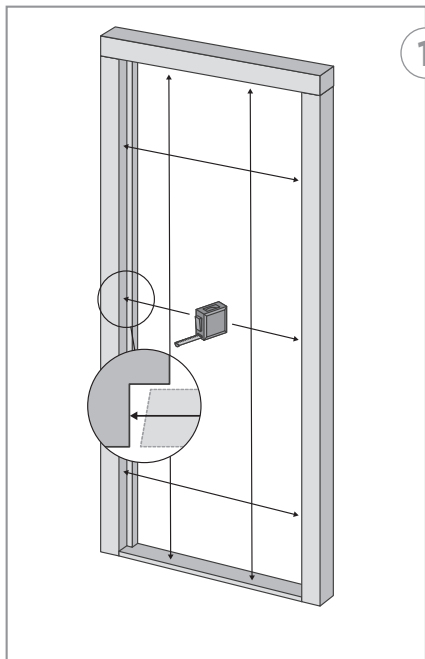

1

Benodigd gereedschap

- Rolmaat
- Potlood
- Steekbeitel
- Hamer
- Speedboor
- Accu schroef/boormachine
- Blokschaaf
- Handzaag
- Schroevendraaier
- Houten of kunststof wiggen

Outillage nécessaire

- Mètre à enrouleur
- Crayon
- Ciseau à bois
- Marteau
- Foret à fraiser
- Visseuse/perceuse sur batterie
- Rabot
- Scie à main
- Tournevis
- Chevilles en bois ou en plastique

Meten

Meet de sponning van het kozijn op. Haal de deur uit de verpakking en plaats de deur op een stevige ondergrond om de deur veilig te kunnen bewerken.

Mesure

Mesurez la feuillure de l'encadrement en plusieurs endroits. Sortez la porte de l'emballage et placez-la sur un support solide pour pouvoir travailler dessus en toute sécurité.

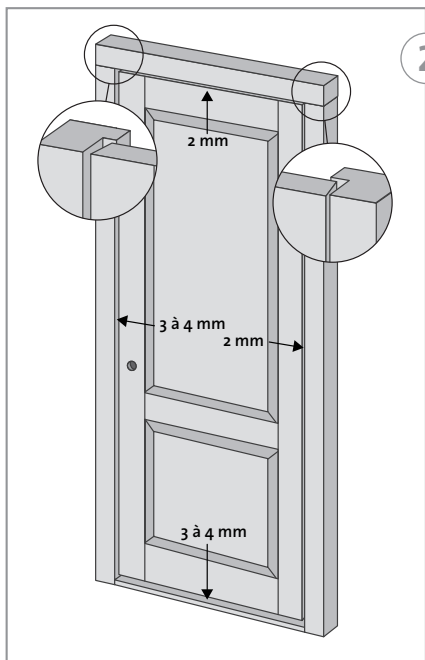

2

Op maat maken

Maak de deur op maat door middel van zagen en schaven. Houd hierbij rekening met de hangnaden (speling) zoals vermeld in de tekening. Schaaf de hangen sluitzijde iets schuin naar binnen af, zie tekening.

Mise a dimension

Mettez la porte à dimension en la rabotant et la sciant. Tenez compte des joints de suspension (jeu) comme mentionné sur le dessin. Rabotez légèrement en biais le côté de la serrurerie vers l'intérieur ; voir le dessin.

Maximaal toegestane inkortingen

In de volgende tabel ziet u een overzicht van de maximaal toegestane inkortingen die nog binnen de garantievoorzwaarden vallen:

	Stijlen	Bovendorpel	Onderdorpel
Luxe paneeldeuren	10 mm	10 mm	60 mm

Raccourcissements maximum autorisés

Dans le tableau suivant, vous trouverez un aperçu des raccourcissements maximum autorisés qui restent couverts par les conditions de garantie :

	Montants	Lintheau	Seuil
Portes à panneaux de luxe	10 mm	10 mm	60 mm

AFHANGINSTRUCTIE STOMPE DEUREN | INSTRUCTION POUR LA SUSPENSION DE PORTES À CHANT PLAT

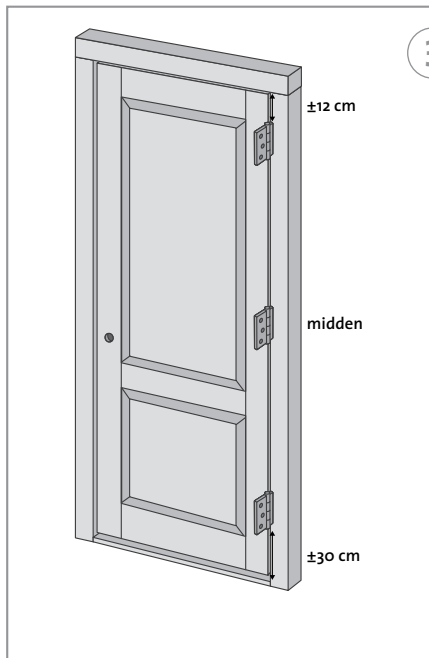

Scharnieren plaatsen

Hang een binnendeur altijd af aan 3 scharnieren.

Neem voor de plaats van de scharnieren de oude scharniersparingen over of hanteer de maatvoering vermeld in de tekening.

Verwijder voor de volgende stappen de scharnierpennen uit de scharnieren, zodat u losse scharnierhelften heeft.

Placement des charnières

Accrochez toujours une porte intérieure à 3 charnières.

Pour l'emplacement des charnières, reprenez toujours l'emplacement des anciens évidements ou utilisez les dimensions mentionnées sur le dessin.

Pour les étapes suivantes, ôtez les axes des charnières afin d'avoir des moitiés de charnières séparées.

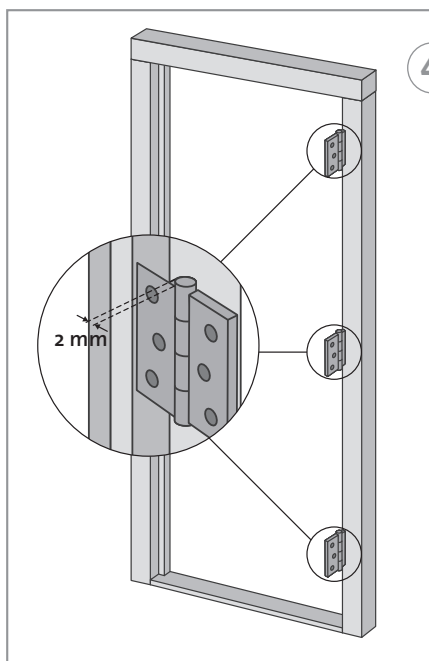

Teken de plaats en vorm van de scharnierhelften in de sponning van het kozijn. Let op dat de 'knoop' van het scharnier 2 mm uit het kozijn steekt. Hak met een beitel de contouren van het scharnierblad in het kozijn. Zorg hierbij dat de bovenzijde van het scharnierblad gelijk is met het oppervlak van het kozijn. Controleer of de 3 scharnieruitsparingen even diep zijn.

Zet vervolgens met één schroef de scharnierhelften vast in het kozijn, zodat de deur nog te stellen is.

Reportez l'emplacement et la forme des moitiés de charnières dans la feuillure de l'encadrement. Veillez à ce que le « bouton » de la charnière soit positionné en saillie de 2 mm en dehors de l'encadrement. Au moyen d'un ciseau à bois, marquez les contours du plat de la charnière dans l'encadrement. Faites en sorte que la partie supérieure du plat de la charnière corresponde à la surface de l'encadrement.

Assurez-vous que les 3 évidements pour charnières ont la même profondeur.

Fixez ensuite les moitiés de charnières au moyen d'une vis dans l'encadrement, de façon à ce que la porte puisse encore être réglée en hauteur.

AFHANGINSTRUCTIE STOMPE DEUREN | INSTRUCTION POUR LA SUSPENSION DE PORTES À CHANT PLAT

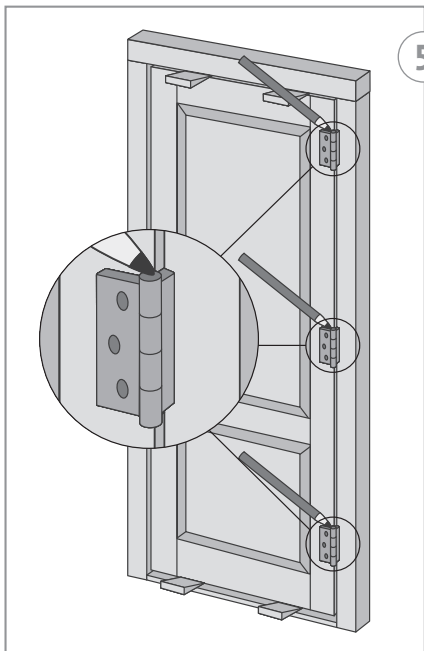

Zet de op maat gemaakte deur op wiggen in de kozijnspanning en controleer de ruimte rondom. Houdt hierbij de hangnaden aan, zoals aangegeven in tekening nr. 2. Zet de scharnierhelften met behulp van scharnierpenen aan elkaar, klap de vrije helften tegen de deur aan en teken de juiste plaats van de scharnieren af op de deur.

Placez la porte mise à dimension sur des cales dans la feuillure de l'encadrement et contrôlez l'espace tout autour. Tenez compte des joints de suspension comme indiqué dans le dessin no. 2. Placez les moitiés de charnières à l'aide des axes, rabattez les moitiés libres contre la porte et dessinez l'emplacement exact des charnières sur la porte.

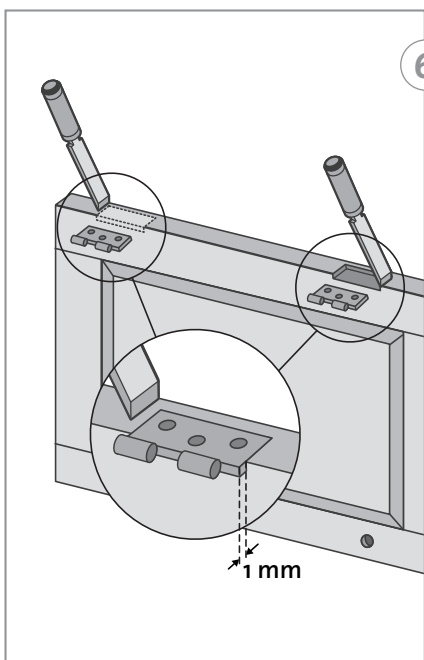

Verwijder de scharnierpenen en zet de deur met de sluitzijde op de grond. Leg de losse scharnierhelften met de scharnierbladen haaks op de plaats van de aftekeningen op de zijkant van de deur. Teken nu de scharnieren af op de zijkant van de deur. Zorg ervoor dat de scharnierknoop 1 mm uitsteekt. Steek met een beitel de ruimte voor de scharnieren uit in de zijkant van de deur. Ook hier moet de bovenzijde van het scharnierblad gelijk blijven met het oppervlak. Leg de scharnieren op de juiste plaats en zet het scharnierblad vast met een schroef.

Enlevez à nouveau les axes et posez la porte avec le côté serrurerie au sol. Placez les moitiés de charnières libres avec les plats perpendiculaires à l'emplacement des dessins sur le côté de la porte. Reportez à présent les contours des charnières sur le côté de la porte. Veillez à ce que le bouton de la charnière dépasse de 1 mm. Au moyen d'un ciseau à bois, marquez l'emplacement des charnières dans le côté de la porte. Là aussi, la partie supérieure du plat de la charnière doit correspondre à la surface. Placez les charnières à l'endroit approprié et fixez les plats des charnières au moyen d'une vis.

AFHANGINSTRUCTIE STOMPE DEUREN | INSTRUCTION POUR LA SUSPENSION DE PORTES À CHANT PLAT

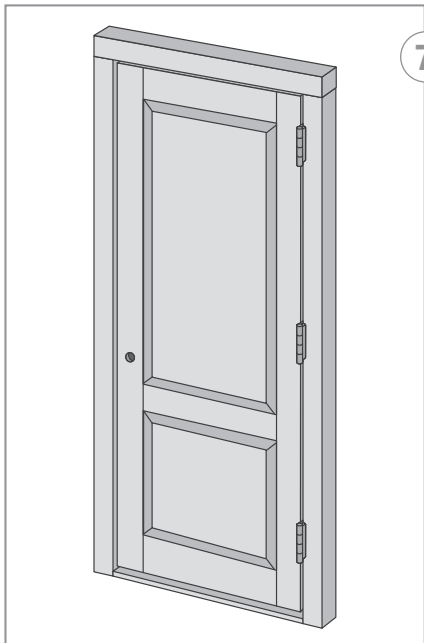

7 Plaats de deur in het kozijn zodat de knopen van de scharnieren in elkaar passen en u de scharnierpennen kunt plaatsen. Controleer of de deur goed open gaat en sluit. Corrigeer waar nodig. Schroef de scharnieren volledig vast.

Placez la porte dans l'encadrement de façon à ce que les boutons des charnières se logent les uns dans les autres et que vous puissiez placer les axes de charnières. Assurez-vous que la porte s'ouvre et se ferme correctement. Corrigez si nécessaire. Vissez à fond les charnières.

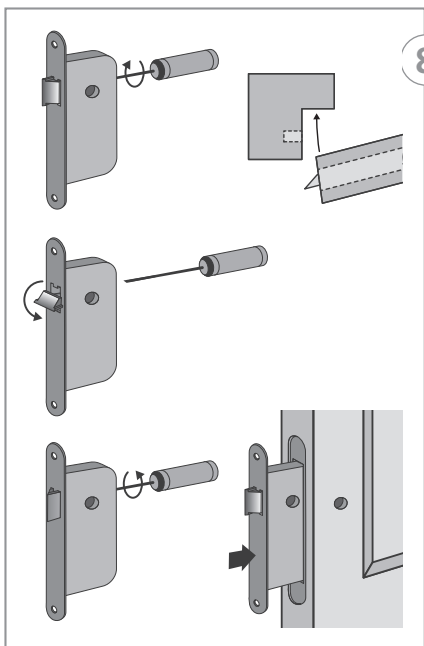

8 Plaats het slot in de deur. Indien nodig kunt u de dagschoot van het slot omdraaien om het slot geschikt te maken voor een links- of rechtsdraaiende deur (de schuine kant wijst naar het kozijn). Hiervoor kunt u de schroef aan de achterzijde van het slot uitdraaien. De dagschoot zal naar voren komen en is nu om te draaien. Draai de schroef aan de achterzijde weer in om de dagschoot vast te zetten.

Placez la serrure dans la porte. Si nécessaire, vous pouvez inverser le pêne à ressort de la serrure afin qu'elle convienne pour une porte main droite ou main gauche. Pour ce faire, vous pouvez desserrer la vis se trouvant à l'arrière de la serrure. Le pêne à ressort avancera et peut à présent être inversé. Resserrez la vis à l'arrière pour maintenir le pêne à ressort en place.

AFHANGINSTRUCTIE OPDEK DEUREN | INSTRUCTIONS EN MATIÈRE DE SUSPENSION DES PORTES À RECOUVREMENT

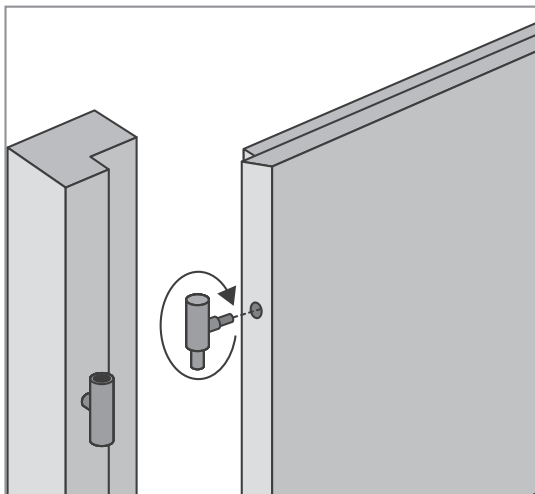

Hang opdekdeuren met een hoogtemaat van 201,5 en 211,5 cm af aan 2 paumellescharnieren. Deuren met een hoogtemaat van 231,5 cm dienen altijd aan 3 paumellescharnieren afgehangen te worden. Een opdek binnendeur kunt u alleen aan de onderzijde van de deur inkorten met maximaal 60 mm. Gebruik hiervoor een scherpe cirkelzaag voor een mooi resultaat. Zorg ervoor dat de ongegronde delen direct worden voorzien van een grondlak.

Boor het paumellegat 5 mm in. Gebruik hiervoor een 6mm houtboor. Hierdoor verloopt het indraaien van de paumelles soepeler. Draai de paumelles in de paumellegaten. Door het in- en uitdraaien van de paumelles is de deur te stellen.

Suspendez les portes à recouvrement d'une hauteur de 201,5 et 211,5 cm à 2 paumelles. Les portes d'une hauteur de 231,5 cm doivent toujours être suspendues à 3 paumelles. Une porte intérieure à recouvrement peut uniquement être raccourcie sur la partie inférieure, de 60 mm maximum. Pour ce faire, utilisez une scie circulaire bien affûtée pour un beau résultat. Veillez à ce que les parties à nu soient pourvues d'une sous-couche (primaire).

Percez l'orifice pour la paumelle de 5 mm avec un foret à bois de 6 mm pour visser tout en souplesse les paumelles. Vissez les paumelles dans les orifices correspondants. La porte se règle en serrant/desserrant les paumelles.

PLAATSEN VAN GLAS | POSE DU VERRE

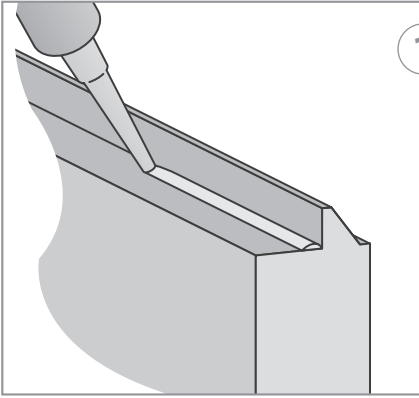

1

Haal de deur uit het kozijn en leg deze horizontaal neer. Verwijder de glaslatten voorzichtig uit de sponning. Lak de sponning en glaslatten 1 à 2 keer. Voorzie de sponning rondom van beglazingskit.

Retirez la porte de l'encadrement et déposez-la à l'horizontale. Enlevez soigneusement les baguettes de la feuillure. Peignez la feuillure et les baguettes 1 à 2 fois. Appliquez du mastic de vitrier sur le pourtour de la feuillure.

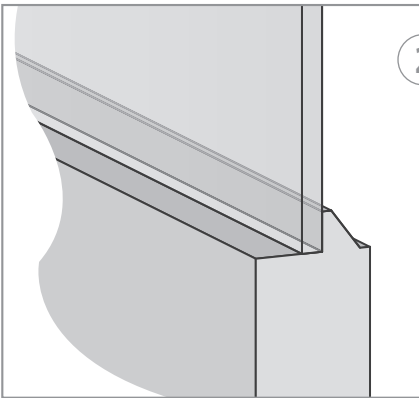

2

Plaats en verdeel het glas gelijkmatig in de sponning. Wij adviseren om de ruimte tussen glas en sponning op te vullen met kunststof of houten opvulblokjes.

Placez et répartissez le verre de manière régulière dans la feuillure. Nous vous conseillons de remplir l'espace entre le verre et la feuillure au moyen de plastique ou de cales de remplissage en bois.

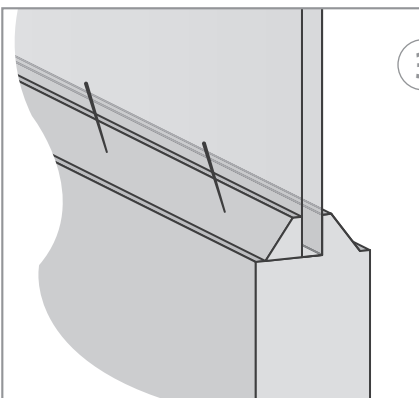

3

Bevestig de glaslatten tegen het glas en zet deze vast met koploze spijkers en/of nieten. Verwijder eventueel overtollige kit. Plamuur de eventueel ontstane oneffenheden weg met een overschilderbare plamuur.

Fixez les baguettes contre le verre et utilisez pour ce faire des clous sans tête et/ou des agrafes. Éliminez l'excédent de mastic éventuel. Enduisez les irrégularités éventuelles au moyen d'un enduit recouvrable.

AFLAKKEN | PEINTURE DE FINITION

Verfadvisies

Vraag uitgebreid advies aan uw verfleverancier. Volg aanwijzingen van de verffabrikant (aangegeven op het verfblik) altijd nauwkeurig op. Alle deuren zijn voorzien van een witte grondverflaag. Deze deuren kunnen afgelakt worden met een verf op alkydbasis (terpentine verdunbaar) of op acrylbasis (oplosmiddel water). Voor beide verfsoorten gelden de volgende algemene richtlijnen:

- Ontvet de deur, bij voorkeur met een speciaal daarvoor bestemd middel.
- Vul gaatjes, scheurtjes en eventuele oneffenheden met een overschilderbare plamuur.
- Schuur de deur licht op met een schuurpapier (korrel 220) of schuurpad. Met schuurpads is het makkelijker om de profileringen van de deur te schuren.
- Maak de deur stofvrij.
- Breng de eerste laklaag aan met kwast en/of roller, aan alle 6 zijdes van de deur (ook boven- en onderzijde).
- Na droging de deur opnieuw licht opschuren en stofvrij maken.
- Breng de tweede laklaag aan met kwast en/of roller, aan alle 6 zijdes van de deur.
- De deur dient tenminste van 2 laklagen te worden voorzien. Wij adviseren u jaarlijks de laklaag van de deur en het eventuele beglazingssysteem te controleren en in goede staat te houden. Op deze manier heeft u zo lang mogelijk plezier van uw deur. Zie voor de garantievoorwaarden onze website. Vraag uitgebreid advies aan uw verfleverancier. Volg aanwijzingen van de verffabrikant (aangegeven op het verfblik) altijd nauwkeurig op. Alle deuren zijn voorzien van een grondverflaag. Deze deuren kunnen afgelakt worden met een verf op alkydbasis (terpentine verdunbaar) of op acrylbasis (oplosmiddel water). Voor beide verfsoorten gelden de volgende algemene richtlijnen:

Conseils en matière de peinture

Demandez des conseils complets à votre fournisseur de peinture. Suivez toujours scrupuleusement les recommandations du fabricant de peinture (indiquées sur le pot de peinture). Toutes les portes sont pourvues d'une sous-couche (primaire) blanche. Ces portes peuvent être laquées au moyen d'une peinture à base alkydique (diluable dans l'essence de térébenthine) ou acrylique (dissolvant : eau). Pour les deux types de peintures, les directives générales suivantes s'appliquent :

- Dégraissez la porte, de préférence avec un produit spécialement prévu à cet effet.
- Remplissez les trous, fissures et inégalités éventuelles avec un enduit recouvrable.
- Poncez légèrement la porte avec un papier abrasif (grain 220) ou un tampon abrasif. Avec les tampons abrasifs, il est plus facile de poncer les profils de la porte.
- Éliminez la poussière.
- Appliquez la première couche de peinture à l'aide d'un pinceau et/ou d'un rouleau, sur les 6 faces de la porte (y compris sur les parties supérieure et inférieure).
- Après séchage, poncez à nouveau légèrement la porte et éliminez la poussière.
- Appliquez la deuxième couche de peinture au pinceau et/ou au rouleau, sur les 6 faces de la porte.
- La porte doit être pourvue au minimum de 2 couches de peinture. Nous vous conseillons de contrôler tous les ans la couche de peinture de la porte et le vitrage éventuel, et de les maintenir en bon état. De cette manière, votre porte vous offrira entière satisfaction pendant de nombreuses années. Pour les modalités de garantie, reportez-vous à notre site web.

AFLAKKEN | PEINTURE DE FINITION

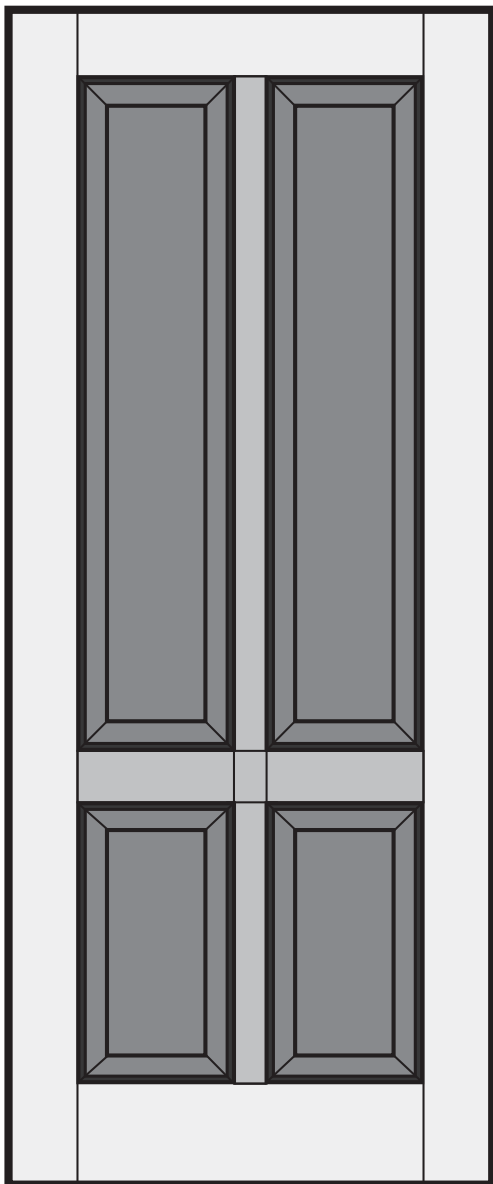

Aflakken met watergedragen verf:

Wanneer u de deur gaat schilderen met verf op waterbasis, raden wij u aan om de deur eerst van een primelaag te voorzien in de uiteindelijke aflak kleur. Door het gebruik van deze primelaag bent u verzekerd van een goede hechting. Volgt u te allen tijde de instructies zoals vermeld op de verpakking of het product kenmerkenblad van de producent van de verf. Indien u een donkere aflakkleur gaat gebruiken, kunt u eventueel een extra donkere primer (grondlak) gebruiken.

Schilder uw deuren nooit:

- Bij een ruimteluchtvochtigheid boven de 85% (let op pas gestucte ruimtes in met name nieuwbouwwoningen).
- Bij temperaturen beneden de 7°C.
- In de volle zon.

A : Schilder eerst de randen om de panelen.

B : Vervolgens de panelen.

C : Daarna de ruimte tussen de panelen.

D : Als laatste de rand van de deur.

Finition avec une peinture à base aqueuse :

Lorsque vous vous apprêtez à peindre la porte avec une peinture à base aqueuse, nous vous conseillons de passer une première couche dans la couleur finale. Cette première couche assurera une bonne adhérence de la peinture. Conformez-vous strictement aux instructions mentionnées sur l'emballage ou sur la fiche produit du fabricant de la peinture. Si vous comptez appliquer une finition de couleur foncée, vous pouvez éventuellement, choisir une sous-couche (primaire) très foncée.

Ne peignez jamais vos portes :

- Si l'hygrométrie est supérieure à 85 % (méfiez-vous des locaux fraîchement plâtrés, notamment dans les constructions neuves).
- Si la température est inférieure à 7 °C.
- En plein soleil.

A : Commencez par peindre le pourtour des panneaux.

B : Ensuite les panneaux.

C : Puis l'espace entre les panneaux.

D : Pour finir le chant de la porte.

GARANTIE ALGEMEEN | AFHANDELING KLACHTEN

Garantie algemeen

De producten zijn met de grootste zorg ontworpen, geproduceerd en beproefd.

Onze producten voldoen uiteraard aan alle wettelijke voorschriften, maar daarnaast ook aan onze eigen hoge standaard. Er geldt een garantietermijn van 2 jaar voor boarddeuren en 10 jaar voor luxe binnendeuren. Indien het product volgens de instructies en naar zijn bestemming wordt gebruikt, geldt deze garantie onder de volgende voorwaarden:

- De leverancier staat in voor de deugdelijkheid van het product en voor de kwaliteit van het gebruikte materiaal.
- Onder de garantie vallen hinderlijke gebreken zoals constructie en vervormingsfouten die te wijten zijn aan een fout in de fabricage van het product. Let wel, afhankelijk van en overige bijkomende kosten vallen niet onder de garantie en worden niet vergoed.
- Buiten de garantie vallen in ieder geval gebreken die optreden als gevolg van:
 1. Gebruik van het product in strijd met de bestemming ervan of in strijd met de gebruiksvoorschriften.
 2. Vervormingen aan de deur die binnen de toleranties liggen, zoals vermeld in onze prijslijst.
 3. Kleur en structuurafwijkingen bij transparant afgewerkte deuren. Deze kunnen in het natuurproduct hout niet in dit verband als hinderlijk worden beschouwd.
 4. Gebreken die het gevolg zijn van onvoldoende of onjuist onderhoud van het product.
 5. Normale slijtage.
 6. Constructiewijzigingen die door de klant of door derden zijn uitgevoerd (m.u.v. de toegestane afkortingen). Te denken valt aan het verwijderen van de eventuele roedeverdeling in glasdeuren.
 7. Gebreken die ontstaan indien de deuren niet binnen 8 dagen na levering volledig aan alle 6 zijden en in alle boringen en inkrozingen zijn voorzien van een sluitende verflaag.
- Bij levering geconstateerde gebreken moeten onverwijld ter kennis van uw verkoopadres te worden gebracht. Indien dit niet gebeurt vervalt direct de garantie.

- De garantietermijn van de deuren gaat in op de datum van de kassabon betrekking hebbende op de levering van het product. Bewaar daarom altijd uw kassabon zorgvuldig.

Afhandeling klachten

Om een goede en efficiënte beoordeling van klachten te garanderen wordt de volgende werkwijze aangehouden:

- De beoordeling van klachten wordt door uw aankoopadres verricht. Een oplossing komt altijd tot stand in overleg tussen uw aankoopadres en de leverancier.
- De beoordeling van een klacht met betrekking tot een kromming of scheluwte van een deur vindt plaats na het eerste stookseizoen.
- Klachten die op grond van garantieterwaarden zijn afgewezen worden niet meer in behandeling genomen.
- De fabrikant moet, wanneer een beroep op de garantiebepalingen wordt gedaan, het product in haar kwaliteitscentrum kunnen onderzoeken. De klant dient het product hiervoor ter beschikking te stellen. Indien uit het onderzoek mocht blijken dat het product onjuist gebruikt is, kunnen onderzoekskosten in rekening worden gebracht. Indien de klant onderzoek wenst door een onafhankelijk instituut zijn de kosten hiervan voor zijn rekening wanneer uit het onderzoek mocht blijken dat het product onjuist is gebruikt of is behandeld. De kosten van het onderzoek zijn ook voor rekening van de klant, wanneer fabrikant voorafgaand aan een dergelijk onderzoek heeft aangeboden het product op haar kosten te repareren of te vervangen.

GARANTIE GÉNÉRALE | GESTION DES RÉCLAMATIONS

Garantie générale

Les produits ont été conçus, fabriqués et testés avec le plus grand soin. Nos produits répondent par conséquent à l'ensemble des exigences légales, mais également à nos propres exigences, élevées. Une garantie de 2 ans s'applique pour les portes à panneaux et de 10 ans pour les portes intérieures de luxe. Si le produit est utilisé conformément aux instructions et aux fins auxquelles il est destiné, cette garantie s'applique selon les conditions suivantes :

- Le délai de garantie accordé est indiqué sur chaque gamme de portes.
- Le bois étant un produit naturel, il peut y avoir des écarts de couleur et de structure qui sont acceptés.
- Le fournisseur garantit la bonne qualité du produit et des matériaux employés.
- Sont couvertes par la garantie les malfaçons gênantes telles que les défauts de construction et déformations dus à une erreur dans la fabrication du produit. N.B. : les frais de démontage et autres frais supplémentaires ne sont pas couverts par la garantie et ne seront pas remboursés.
- Ne sont en aucun cas couverts par la garantie les défauts se manifestant à la suite :
 1. De l'utilisation d'un produit contraire à sa destination ou aux conseils d'utilisation.
 2. De déformations de la porte en-deçà du champ de tolérances énuméré dans nos tarifs.
 3. D'écarts de couleur et de structure sur les portes aux finitions transparentes. Dans le cas du produit naturel qu'est le bois, ces écarts ne peuvent pas être considérés comme des défauts gênants.
 4. De défauts résultant d'un entretien insuffisant ou inapproprié du produit.
 5. De l'usure normale.
 6. De modifications de construction effectuées par le client ou par des tiers (à l'exception des raccourcissements autorisés), la suppression des éventuels croisillons sur les portes vitrées, par exemple.

7. De défauts qui apparaissent lorsque les portes n'ont pas entièrement été munies d'une couche de peinture couvrante sur les 6 faces ainsi que dans les perçages et évidements, dans les 8 jours qui suivent la livraison.
- Les défauts constatés au moment de la livraison doivent aussitôt être portés à la connaissance de votre revendeur. Si ce n'est pas le cas, la garantie devient immédiatement caduque.
 - La garantie sur les portes prend effet à la date figurant sur le ticket de caisse se reportant à la livraison du produit. Il est donc important de conserver soigneusement votre ticket de caisse.

Gestion des réclamations

Pour garantir une évaluation correcte et efficace des réclamations, la procédure suivante est observée :

- L'évaluation des réclamations est effectuée par votre point d'achat. Une solution est toujours trouvée en concertation entre votre point d'achat et le fournisseur.
- L'évaluation des réclamations concernant le gauchissement d'une porte a lieu après la première saison de chauffe.
- Les réclamations rejetées sur la base des conditions de garantie ne sont plus prises en compte.
- Lorsqu'un recours aux dispositions de garantie est fait, le fabricant doit pouvoir examiner le produit dans son centre de qualité. Le client doit mettre le produit à disposition à cet effet. Si l'enquête révèle que le produit a été mal utilisé, des frais d'enquête peuvent être facturés. Si le client souhaite une enquête par un institut indépendant, les frais liés à cette enquête seront à sa charge si l'enquête révèle que le produit a été mal utilisé ou traité. Les frais de l'enquête sont également à la charge du client lorsque le fabricant a proposé au préalable de réparer ou de remplacer le produit à ses frais.

Kwaliteit

In Nederland zijn de eisen voor binnendeuren vastgelegd in de beoordelingsrichtlijn BRL2211 "Binnendeuren en -kozijnen". Hierin staan in detail veel zaken waaraan in Nederland geleverde binnendeuren moeten voldoen.

Onze KOMO gecertificeerde binnendeuren worden geleverd volgens de beoordelingsrichtlijn BRL 2211. Een aantal punten zijn hierbij van belang;

- bij levering mogen de deuren max. 6 mm krom zijn gemeten in het midden van de deur.
- Door inwerking van bouwvocht kunnen de deuren met name in het 1e gebruiksjaar en tijdens het 1e stookseizoen lichte kromming vertonen. Dit effect verdwijnt na genoemde periode. Klachten m.b.t. dit tijdelijk kromtrekken worden na deze periode beoordeeld.
- Visuele beoordeling van afgelakte deuren vindt plaats volgens SKH publicatie 08-04. Beoordeling vindt plaats op 1,5 meter afstand bij diffuus licht.

Toepassing

Uw binnendeur is ook toepasbaar in vochtige ruimtes zoals het toilet of de badkamer. De ruimte dient dan wel voldoende geventileerd te zijn. De deur is niet geschikt in natte ruimtes waarbij de deur rechtstreeks aan een buitenklimaat of water wordt blootgesteld. U kunt de deur dus bijvoorbeeld niet gebruiken als douchedeur. Bij toepassing als schuifdeur moet de deur eenvoudig demontabel zijn. Eventuele kosten voor het demonteren en hermonteren van de deuren is beperkt gegarandeerd tot een maximum (de) montagetijd van 0,5 uur per deur.

Overschilderen

Onze binnendeuren worden in grondverf of afgelakt geleverd, afhankelijk van het deurmodel. De deuren zijn overschilderbaar met reguliere verven voor binnen- of buitentoepassing. Wij adviseren u het product eerst op een klein vlak uit te proberen. Voor het afschilderen dienen de deuren licht geschuurd

te worden en stof- en vetvrij gemaakt te worden. Het verdient aanbeveling om deuren met panelen pas na het eerstvolgende stookseizoen af te schilderen.

Onderhoud

De deuren kunnen het beste gereinigd worden met een vochtige doek. Niet agressieve schoonmaakmiddelen zijn daarbij doorgaans toepasbaar. Bepalend hierin is het onderhoudsvoorschrift behorend bij de laatst aangebrachte verflaag. Dit onderhoudsvoorschrift kunt u opvragen bij de fabrikant van de laatst aangebrachte verflaag. Wanneer het verfsysteem mechanische schade vertoont tot op het hout, dan dient het volledige verfsysteem prompt en vakkundig te worden hersteld. Wanneer dit niet wordt gedaan kan door vochtindringen, moeilijk herstelbare schade optreden.

Klachten

Mocht er onverhoopt toch iets niet naar tevredenheid zijn met uw binnendeuren, dan kunt u zich in eerste instantie wenden tot uw leverancier.

Een onafhankelijke beroepsmogelijkheid is, dankzij het KOMO certificaat, mogelijk bij: Stichting Keuringsbureau Hout
Postbus 159
6700 AD Wageningen

Qualité

Aux Pays-Bas, les exigences pour les portes intérieures sont définies dans la directive d'évaluation BRL2211 « Portes et cadres intérieurs ». Celle-ci détaille de nombreux aspects auxquels les portes intérieures livrées aux Pays-Bas doivent répondre.

Nos portes intérieures certifiées KOMO sont livrées conformément à la directive d'évaluation BRL 2211. Un certain nombre de points sont importants à cet égard ;

- à la livraison, les portes peuvent être au maximum 6 mm voilées, mesuré au centre de la porte.
- En raison de l'humidité de construction, les portes peuvent présenter une légère courbure, notamment au cours de la première année d'utilisation et pendant la première saison de chauffe. Cet effet disparaît après la période mentionnée. Les réclamations concernant cette courbure temporaire seront évaluées après cette période.
- L'évaluation visuelle des portes laquées se fait selon la publication SKH 08-04. L'évaluation se fait à une distance de 1,5 mètre sous une lumière diffuse.

Application

Votre porte intérieure peut également être utilisée dans des pièces humides telles que les toilettes ou la salle de bain. La pièce doit cependant être suffisamment ventilée. La porte n'est pas adaptée aux pièces mouillées où elle serait directement exposée à un climat extérieur ou à l'eau. Vous ne pouvez donc pas utiliser la porte comme porte de douche, par exemple. Lorsqu'elle est utilisée comme porte coulissante, la porte doit être facilement démontable. Les éventuels frais de démontage et de remontage des portes sont garantis de manière limitée à un temps de (dé)montage maximum de 30 minutes par porte.

Repeindre

Nos portes intérieures sont livrées en sous-couche ou laquées, selon le modèle de porte. Les portes peuvent être repeintes avec des peintures classiques pour application intérieure

ou extérieure. Nous vous conseillons d'essayer d'abord le produit sur une petite surface. Pour peindre, les portes doivent être légèrement poncées et nettoyées pour être exemptes de poussière et de graisse. Il est recommandé de peindre les portes à panneaux seulement après la prochaine saison de chauffe.

Entretien

Les portes se nettoient de préférence avec un chiffon humide. Des produits de nettoyage non agressifs sont généralement applicables. L'entretien dépend des instructions associées à la dernière couche de peinture appliquée. Vous pouvez demander ces instructions d'entretien auprès du fabricant de la dernière couche de peinture appliquée. Si le système de peinture présente des dommages mécaniques jusqu'au bois, l'ensemble du système de peinture doit être réparé rapidement et de manière professionnelle. Si cela n'est pas fait, des dommages difficiles à réparer peuvent survenir en raison de l'infiltration d'humidité.

Réclamations

Si, par malchance, quelque chose ne vous satisfait pas avec vos portes intérieures, vous pouvez d'abord vous adresser à votre fournisseur.

Une possibilité de recours indépendante est possible grâce au certificat KOMO auprès de :
Stichting Keuringsbureau Hout
Boîte postale 159
6700 AD Wageningen