

Garantievoorwaarden
& behandelingsinstructies
binnendeuren

Garantievoorwaarden
& behandelingsinstructies
binnendeuren

MONTAGE HANDLEIDING

NL

Let op!

- Lees voordat u de deur gaat monteren eerst zorgvuldig deze montagehandleiding.
- Controleer de deur voor verwerking op beschadigingen, maat- en modelafwijkingen. De deur en de glasverdeling moeten haaks en recht zijn. De tolerantie op kromtrekken van een deur is 6 mm. Klachten over zichtbare gebreken worden na verwerking niet meer in behandeling genomen.
- De deuren dienen droog en vlak opgeslagen en vervoerd te worden. De deuren dienen tijdens opslag niet aan direct zonlicht blootgesteld te worden.
- Plaats de deur nooit binnen 1 meter van een verwarmingselement in verband met mogelijk vervorming door eenzijdige verwarming.
- Gebruik altijd scherp gereedschap om onnodige schade te voorkomen.
- Een stompe deur mag aan boven-, linker-, en rechterzijde van de deur maximaal 10 mm worden ingekort. Aan onderzijde mag de deur maximaal 50 mm worden ingekort. Een opdekdeur mag alleen aan de onderzijde worden ingekort, maximaal 50 mm. Na het afkorten is het belangrijk deze delen te behandelen met grondverf.
- De deuren hebben een toplaag van MDF, dat wil zeggen:
 - Schroefgaten altijd voorboren
 - Gebruik een boor met een diameter die gelijk is aan het midden van de schroef.
 - Gebruik voor het boren van het krukgat een speedboor van 22 mm.

MANUEL DE MONTAGE

F

Attention !

- Avant de procéder au montage de la porte, veuillez lire attentivement le présent manuel de montage.
- Avant la mise en œuvre, assurez-vous que la porte ne présente aucun endommagement ni anomalie de dimension ou de modèle. La porte et la distribution en verre doivent être perpendiculaires et droits. La tolérance sur le plan du gauchissement d'une porte est de 6 mm. Les réclamations relatives aux vices visibles après mise en œuvre de la porte ne seront plus prises en compte.
- Les portes doivent être stockées et transportées à l'abri de l'humidité et à plat. Durant le stockage, les portes ne peuvent pas être exposées à la lumière solaire directe.
- Ne placez jamais la porte à moins d'un mètre d'un élément de chauffage, en raison de la déformation possible suite à une exposition unilatérale à une source de chaleur.
- Utilisez toujours des outils correctement affûtés pour prévenir les dommages inutiles.
- Une porte à chant plat peut être raccourcie de maximum 10 mm sur la partie supérieure, gauche et droite de la porte. Au bas, la porte peut être raccourcie de 50 mm maximum. Une porte à recouvrement peut uniquement être raccourcie sur la partie inférieure, de maximum 50 mm. Après le raccourcissement, il importe de traiter ces parties avec un primer.
- Les portes ont une couche de finition en MDF, ce qui signifie qu'il faut :
 - Toujours préforer les trous des vis
 - Utiliser un foret d'un diamètre correspondant à la partie centrale de la vis.
 - Pour le forage du trou-béquille, utiliser un foret à fraiser de 22 mm.

AFHANGINSTRUCTIE STOMPE DEUREN |

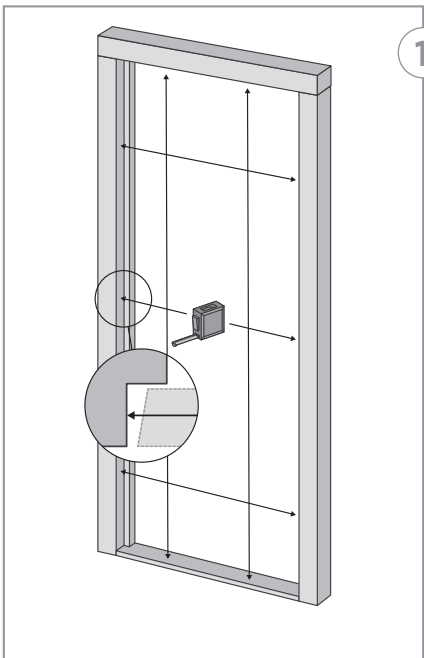

Benodigd gereedschap

- Rolmaat
- Potlood
- Steekbeitel
- Hamer
- Speedboor
- Accu schroef/boormachine
- Blokschaaf
- Handzaag
- Schroevendraaier
- Houten of kunststof wiggen

Outillage nécessaire

- Mètre à enrouleur
- Crayon
- Ciseau
- Marteau
- Foret à fraiser
- Visseuse/perceuse sur accu
- Rabot
- Scie à main
- Tournevis
- Chevilles en bois ou en plastique

Meten

Meet de spanning van het kozijn op.
Haal de deur uit de verpakking en haal het slot uit de deur.

Mesure

Mesurez la feuillure de l'encadrement en plusieurs endroits. Sortez la porte de l'emballage et ôtez la serrure de la porte.

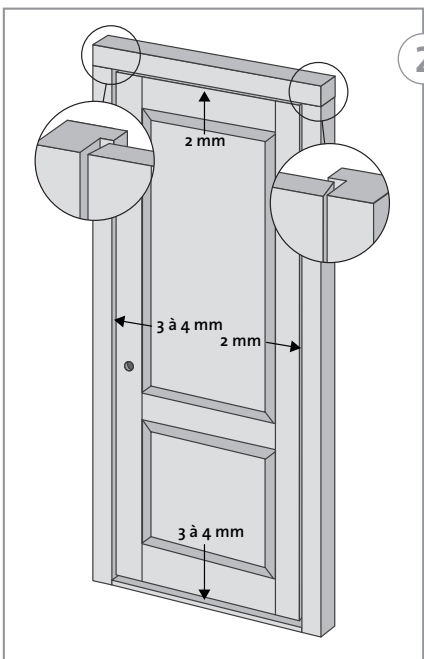

Op maat maken

Maak de deur op maat door middel van zagen en schaven. Houd hierbij rekening met de hangnaden (speling) zoals vermeld in de tekening. Schaaf de hang- en sluitzijde iets schuin naar binnen af, zie tekening.

Mise à dimension

Mettez la porte à dimension en la rabotant et la sciant. Tenez compte des joints de suspension (jeu) comme mentionné sur le dessin. Rabotez légèrement en biais le côté de la serrurerie vers l'intérieur. Cf. dessin.

Maximaal toegestane inkortingen

In de volgende tabel ziet u een overzicht van de maximaal toegestane inkortingen die nog binnen de garantievoorzwaarden vallen:

	Stijlen	Bovendorpel	Onderdorpel
Luxe paneeldeuren	10 mm	10 mm	60 mm

INSTRUCTION POUR LA SUSPENSION DE PORTES À CHANT PLAT

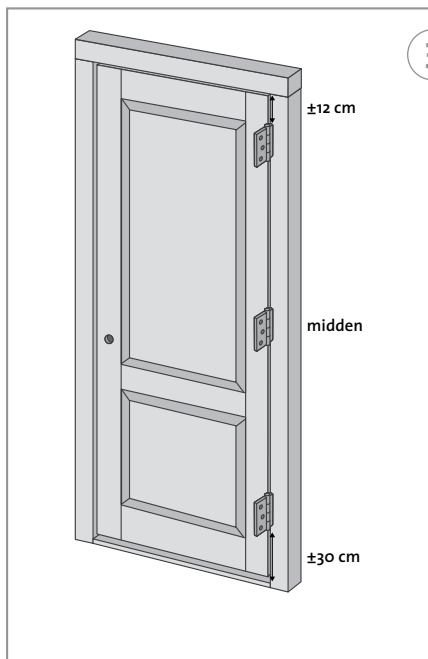

Scharnieren plaatsen

Hang een binnendeur altijd af aan 3 scharnieren. Neem voor de plaats van de scharnieren de oude scharniersparingen over of hanteer de maatvoering vermeld in de tekening. Verwijder voor de volgende stappen de scharnierpen- nen uit de scharnieren, zodat u losse scharnierhelften heeft.

Placement des charnières

Accrochez toujours une porte intérieure aux 3 charnières. Pour l'emplacement des charnières, reprenez toujours l'emplacement des anciens évidements ou utilisez les dimensions mentionnées sur le dessin.

Pour les étapes suivantes, enlevez les goupilles des charnières, de façon à disposer de moitiés de charnières.

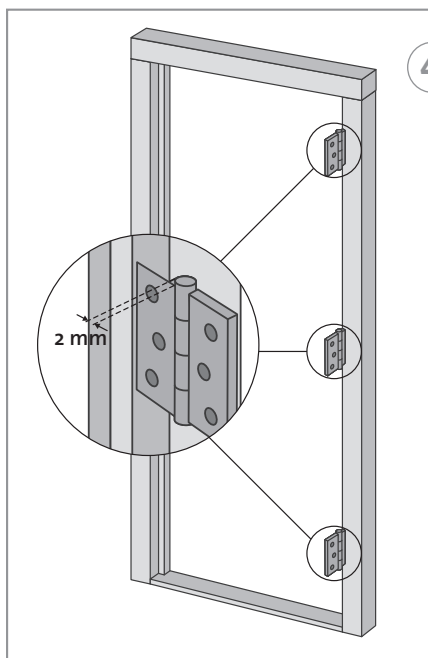

Teken de plaats en vorm van de scharnierhelften in de sponning van het kozijn. Let op dat de 'knoop' van het scharnier 2 mm uit het kozijn steekt. Hak met een beitel de contouren van het scharnierblad in het kozijn. Zorg hierbij dat de bovenzijde van het scharnierblad gelijk is met het oppervlak van het kozijn. Controleer of de 3 scharnieruitsparingen even diep zijn.

Zet vervolgens met één schroef de scharnierhelften vast in het kozijn, zodat de deur nog te stellen is.

Reportez l'emplacement et la forme des moitiés de charnières dans la feuillure de l'encadrement. Veillez à ce que le 'bouton' de la charnière soit positionné en saillie de 2 mm en dehors de l'encadrement. Au moyen d'un ciseau, marquez les contours du plat de la charnière dans l'encadrement. Faites en sorte que la partie supérieure du plat de la charnière corresponde à la surface de l'encadrement.

Assurez-vous que les 3 évidements pour charnières ont la même profondeur.

Fixez ensuite les moitiés de charnières au moyen d'une vis dans l'encadrement, de façon à ce que la porte puisse encore être réglée en hauteur.

AFHANGINSTRUCTIE STOMPE DEUREN |

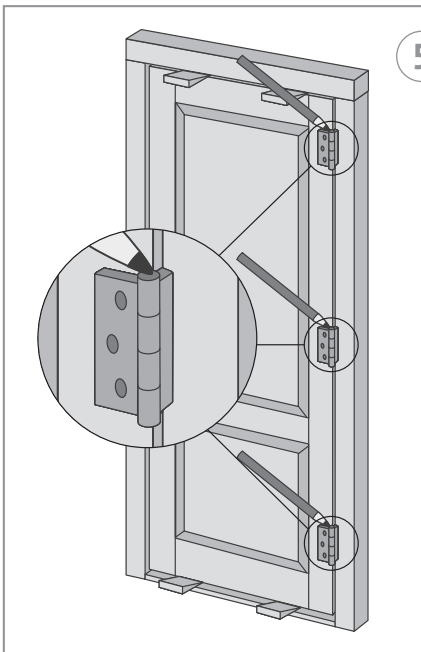

Zet de op maat gemaakte deur op wiggen in de kozijnspanning en controleer de ruimte rondom. Houdt hierbij de hangnaden aan, zoals aangegeven in tekening nr. 2.

Zet de scharnierhelften met behulp van scharnierpennen aan elkaar, klap de vrije helften tegen de deur aan en teken de juiste plaats van de scharnieren af op de deur.

Placez la porte mise à dimension sur des cales dans la feuillure de l'encadrement et contrôlez l'espace tout autour. Tenez compte des joints de suspension comme indiqué dans le dessin n° 2.

Placez les moitiés de charnières à l'aide des goupilles, rabattez les moitiés libres contre la porte et dessinez l'emplacement exact des charnières sur la porte.

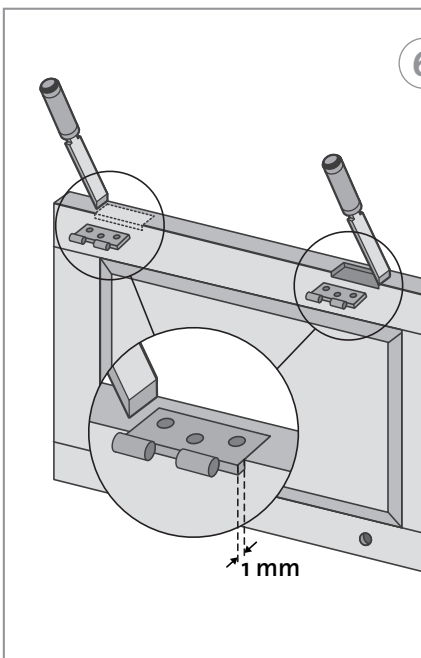

Verwijder de scharnierpennen en zet de deur met de sluitzijde op de grond. Leg de losse scharnierhelften met de scharnierbladen haaks op de plaats van de aftekeningen op de zijkant van de deur. Teken nu de scharnieren af op de zijkant van de deur. Zorg ervoor dat de scharnierknoop 1 mm uitsteekt. Steek met een beitел de ruimte voor de scharnieren uit in de zijkant van de deur. Ook hier moet de bovenzijde van het scharnierblad gelijk blijven met het oppervlak. Leg de scharnieren op de juiste plaats en zet het scharnierblad vast met een schroef.

Enlevez à nouveau les goupilles et posez la porte avec le côté serrurerie au sol. Placez les moitiés de charnières libres avec les plats perpendiculaires à l'emplacement des dessins sur le côté de la porte. Reportez à présent les contours des charnières sur le côté de la porte. Veillez à ce que le bouton de la charnière dépasse de 1 mm. Au moyen d'un ciseau, marquez l'emplacement des charnières dans le côté de la porte. Là aussi, la partie supérieure du plat de la charnière doit correspondre à la surface. Placez les charnières à l'endroit approprié et fixez les plats des charnières au moyen d'une vis.

INSTRUCTION POUR LA SUSPENSION DE PORTES À CHANT PLAT

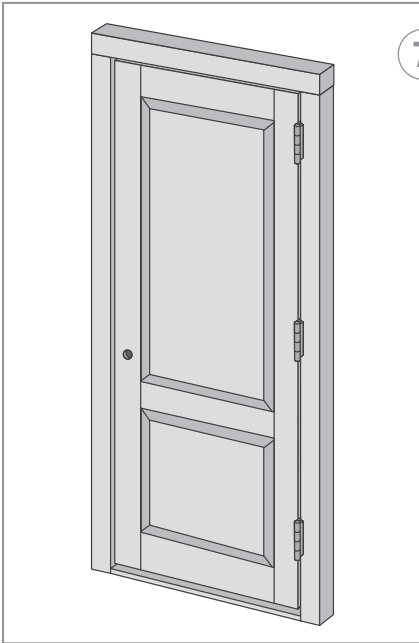

Plaats de deur in het kozijn zodat de knopen van de scharnieren in elkaar passen en u de scharnierpennen kunt plaatsen. Controleer of de deur goed open gaat en sluit. Corrigeer waar nodig. Schroef de scharnieren volledig vast.

Placez la porte dans l'encadrement de façon à ce que les boutons des charnières se logent les uns dans les autres et que vous puissiez placer les broches de charnières. Assurez-vous que la porte s'ouvre et se ferme correctement. Corrigez si nécessaire. Vissez à fond les charnières.

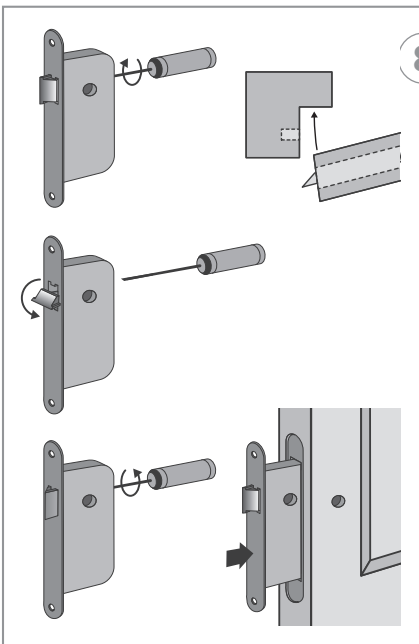

Plaats het slot in de deur.

Indien nodig kunt u de dagschoot van het slot omdraaien om het slot geschikt te maken voor een links- of rechtsdraaiende deur (de schuine kant wijst naar het kozijn). Hiervoor kunt u de schroef aan de achterzijde van het slot uitdraaien. De dagschoot zal naar voren komen en is nu om te draaien. Draai de schroef aan de achterzijde weer in om de dagschoot vast te zetten.

Placez la serrure dans la porte.

Si nécessaire, vous pouvez inverser le pêne à ressort de la serrure afin qu'elle convienne pour une porte main droite ou main gauche. Pour ce faire, vous pouvez desserrer la vis se trouvant à l'arrière de la serrure. Le pêne à ressort avancera et peut à présent être inversé. Revissez la vis à l'arrière pour maintenir le pêne à ressort en place.

AFHANGINSTRUCTIE OPDEKDEUREN | INSTRUCTIONS EN MATIÈRE DE SUSPENSION DES PORTES À RECOUVREMENT

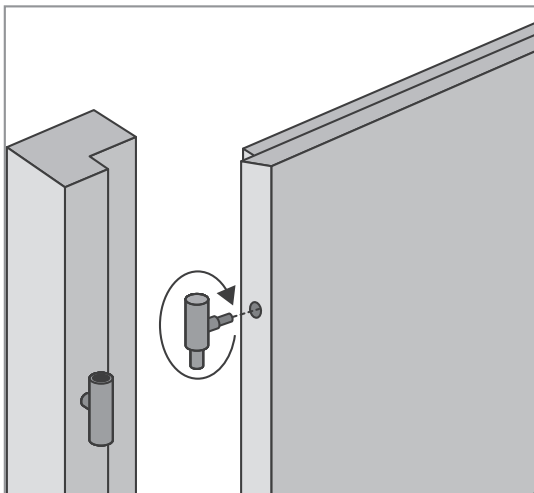

Hang opdekdeuren met een hoogtemaat van 201,5 en 211,5 cm af aan 2 paumellescharnieren. Deuren met een hoogtemaat van 231,5 cm dienen altijd aan 3 paumellescharnieren afgehangen te worden. Een opdek binnendeur kunt u alleen aan de onderzijde van de deur inkorten met maximaal 50 mm. Gebruik hiervoor een scherpe cirkelzaag voor een mooi resultaat. Zorg ervoor dat de ongegronde delen direct worden voorzien van een grondlak.

Boor het paumellegat 5 mm in. Gebruik hiervoor een 6mm houtboor. Hierdoor verloopt het indraaien van de paumelles soepeler. Draai de paumelles in de paumellegaten. Door het in- en uitdraaien van de paumelles is de deur te stellen.

Suspendez les portes à recouvrement d'une hauteur de 201,5 et 211,5 cm à 2 paumelles. Les portes d'une hauteur de 231,5 cm doivent toujours être suspendues à 3 paumelles.

Une porte intérieure à recouvrement peut uniquement être raccourcie sur la partie inférieure, de 50 mm maximum. Pour ce faire, utilisez une scie circulaire affûtée pour un beau résultat. Veillez à ce que les parties à nu soient pourvues d'une couche de primer.

Forez l'orifice pour la paumelle de 5 mm avec un foret à bois de 6 mm pour visser tout en souplesse les paumelles.

Vissez les paumelles dans les orifices correspondants. La porte se règle en serrant/ desserrant les paumelles.

PLAATSEN VAN GLAS | POSE DU VERRE

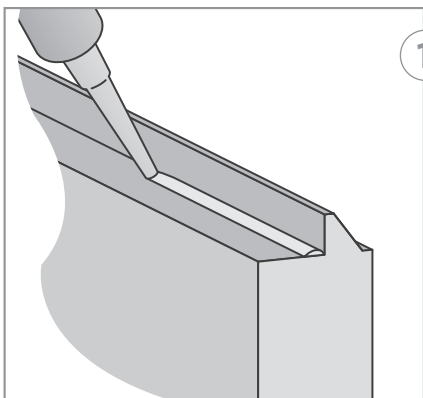

1

Haal de deur uit het kozijn en leg deze horizontaal neer. Verwijder de glaslatten voorzichtig uit de sponning. Lak de sponning en glaslatten 1 à 2 keer. Voorzie de sponning rondom van beglazingskit.

Retirez la porte de l'encadrement et déposez-la à l'horizontale. Enlevez soigneusement les lattes à vitrage de la feuillure. Laquez la feuillure et les lattes à vitrage 1 à 2 fois. Appliquez du mastic de vitrier sur le pourtour de la feuillure.

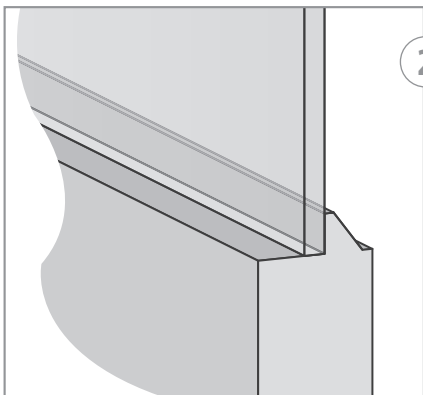

2

Plaats en verdeel het glas gelijkmatig in de sponning. Wij adviseren om de ruimte tussen glas en sponning op te vullen met kunststof of houten opvulblokjes.

Placez et répartissez le verre de manière régulière dans la feuillure. Nous vous conseillons de remplir l'espace entre le verre et la feuillure au moyen de plastique ou de cales de remplissage en bois.

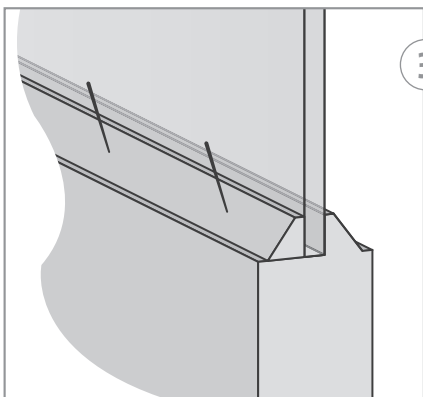

3

Bevestig de glaslatten tegen het glas en zet deze vast met koploze spijkers en/of nieten. Verwijder eventueel overtollige kit. Plamuur de eventueel ontstane oneffenheden weg met een overschilderbare plamuur.

Fixez les lattes à vitrage contre le verre et utilisez pour ce faire des clous sans tête et/ou des agrafes. Eliminez l'excédent de mastic éventuel. Enduisez les irrégularités éventuelles au moyen d'un enduit à peindre.

AFLAKKEN | PEINTURE DE FINITION

Verfadvis

Vraag uitgebreid advies aan uw verfleverancier. Volg aanwijzingen van de verffabrikant (aangegeven op het verblik) altijd nauwkeurig op. Alle deuren zijn voorzien van een witte grondverflaag. Deze deuren kunnen afgelakt worden met een verf op alkydbasis (terpentine verdundbaar) of op acrylbasis (oplosmiddel water). Voor beide verfsorten gelden de volgende algemene richtlijnen:

- Ontvet de deur, bij voorkeur met een speciaal daarvoor bestemd middel.
- Vul gaatjes, scheurtjes en eventuele oneffenheden met een overschilderbare plamuur.
- Schuur de deur licht op met een schuurpapier (korrel 220) of schuurpad. Met schuurpads is het makkelijker om de profileringen van de deur te schuren.
- Maak de deur stofvrij.
- Breng de eerste laklaag aan met kwast en/of roller, aan alle 6 zijdes van de deur (ook boven- en onderzijde).
- Na droging de deur opnieuw licht opschuren en stofvrij maken.
- Breng de tweede laklaag aan met kwast en/of roller, aan alle 6 zijdes van de deur.
- De deur dient tenminste van 2 laklagen te worden voorzien.

Wij adviseren u jaarlijks de laklaag van de deur en het eventuele beglazingssysteem te controleren en in goede staat te houden. Op deze manier heeft u zo lang mogelijk plezier van uw deur.

Zie voor de garantievooraarden onze website.

Conseils en matière de peinture

Demandez des conseils complets à votre fournisseur de peinture. Suivez toujours scrupuleusement les recommandations du fabricant de peinture (indiquées sur le pot de peinture). Toutes les portes sont pourvues d'une couche de primaire blanche. Ces portes peuvent être laquées au moyen d'une peinture à base d'alkyde (diluable à l'essence de térébenthine) ou acrylique (dissolvant : eau). Pour les deux types de peintures, les directives générales suivantes sont d'application :

- Dégraissez la porte, de préférence avec un produit spécialement prévu à cet effet.
- Remplissez les trous, fissures et inégalités éventuelles avec un enduit à peindre.
- Poncez légèrement la porte avec un papier abrasif (grain 220) ou un tampon abrasif. Avec les tampons abrasifs, il est plus facile de poncer les profils de la porte.
- Dépoussiérez la porte.
- Appliquez la première couche de peinture à l'aide d'un pinceau et/ou d'un rouleau, sur les 6 faces de la porte (y compris sur les parties supérieure et inférieure).
- Après séchage, poncez à nouveau légèrement la porte et dépoussiérez-la.
- Appliquez la deuxième couche de peinture au pinceau et/ou au rouleau, sur les 6 faces de la porte.
- La porte doit être pourvue au minimum de 2 couches de peinture.

Nous vous conseillons de contrôler chaque année la couche de peinture de la porte et le vitrage éventuel en vue de les maintenir en bon état. De la sorte, votre porte vous offrira entière satisfaction de nombreuses années durant.

Pour les modalités de garantie, reportez-vous à notre site web.

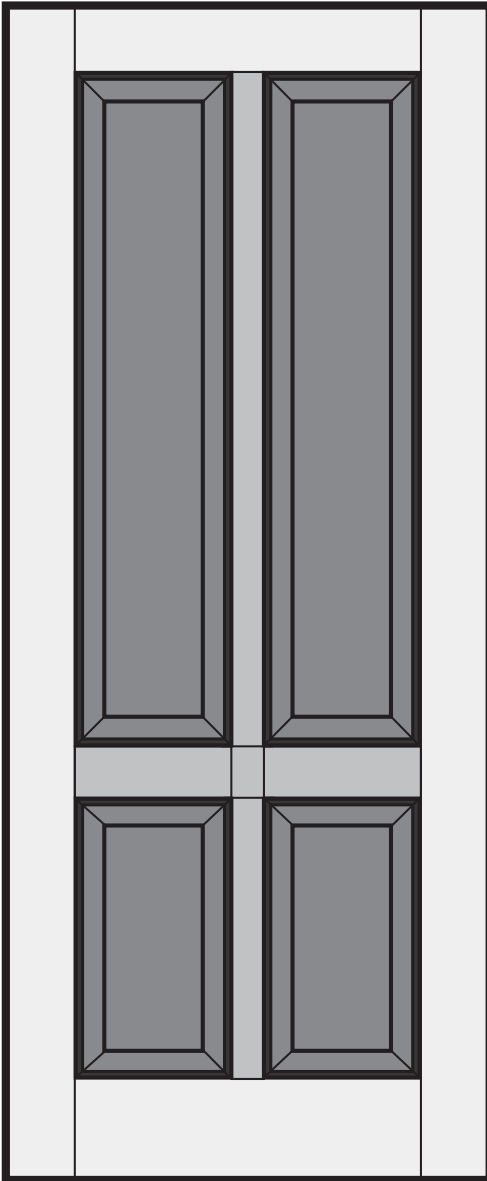

Aflakken met watergedragen verf:

Wanneer u de deur gaat schilderen met verf op waterbasis, raden wij u aan om de deur eerst van een

primelaag te voorzien in de uiteindelijke aflak kleur. Door het gebruik van deze primelaag bent u verzekerd van een goede hechting. Volgt u te allen tijde de instructies zoals vermeld op de verpakking of het product kenmerkenblad van de producent van de verf. Indien u een donkere aflakkleur gaat gebruiken, kunt u eventueel een extra donkere primer (grondlak) gebruiken.

Schilder uw deuren nooit:

- Bij een ruimteluchtvochtigheid boven de 85% (let op pas gestucte ruimtes in met name nieuwbouwwoningen).
- Bij temperaturen beneden de 7°C.
- In de volle zon.

- 1 Schilder eerst de randen om de panelen.
- 2 Vervolgens de panelen.
- 3 Daarna het kruis tussen de panelen.
- 4 Als laatste de rand van de deur.

Garantie algemeen

De producten zijn met de grootste zorg ontworpen, geproduceerd en beproefd. Onze producten voldoen uiteraard aan alle wettelijke voorschriften, maar daarnaast ook aan onze eigen hoge standaard. Er geldt een garantietermijn voor de binnendeuren van 7 jaar op de MDF deuren. Indien het product volgens de instructies en naar zijn bestemming wordt gebruikt, geldt deze garantie onder de volgende voorwaarden:

- De leverancier staat in voor de deugdelijkheid van het product en voor de kwaliteit van het gebruikte materiaal.
- Onder de garantie vallen hinderlijke gebreken zoals constructie en vervormingsfouten die te wijten zijn aan een fout in de fabricage van het product. Let wel, afhankelijk van de bijkomende kosten vallen niet onder de garantie en worden niet vergoed.
- Buiten de garantie vallen in ieder geval gebreken die optreden als gevolg van:
 1. Gebruik van het product in strijd met de bestemming ervan of in strijd met de gebruiksvoorschriften.
 2. Vervormingen aan de deur die binnen de toleranties liggen, genoemd in de brochure.
 3. Kleur en structuurafwijkingen bij transparant afgewerkte deuren. Deze kunnen in het natuurproduct hout niet in dit verband als hinderlijk worden beschouwd.
 4. Gebreken die het gevolg zijn van onvoldoende of onjuist onderhoud van het product.
 5. Normale slijtage.
 6. Constructiewijzigingen die door de klant of door derden zijn uitgevoerd (m.u.v. de toegestane afkortingen). Te denken valt aan het verwijderen van de eventuele roedeverdeling in glasdeuren.
 7. gebreken die ontstaan indien de deuren niet binnen 8 dagen na levering volledig aan alle 6 zijden en in alle boringen en inkrozingen zijn voorzien van een sluitende verflaag.
- Bij levering geconstateerde gebreken moeten onverwijld ter kennis van uw verkoopadres te worden gebracht. Indien dit niet gebeurt vervalt direct de garantie.
- De garantietermijn van de deuren gaat in op de datum van de kassabon betrekking hebbende op de levering van het product. Bewaar daarom altijd uw kassabon zorgvuldig.

Kijk op onze site voor meer informatie.

Afhandeling klachten

Om een goede en efficiënte beoordeling van klachten te garanderen wordt de volgende werkwijze aangehouden:

- De beoordeling van klachten wordt door uw aankoopadres verricht. Een oplossing komt altijd tot stand in overleg tussen uw aankoopadres en de leverancier.
- De beoordeling van een klacht met betrekking tot een kromming of scheluwte van een deur vindt plaats na het eerste stookseizoen.
- Klachten die op grond van garantievoorwaarden zijn afgewezen worden niet meer in behandeling genomen.
- De fabrikant moet, wanneer een beroep op de garantiebepalingen wordt gedaan, het product in haar kwaliteitscentrum kunnen onderzoeken. De klant dient het product hiervoor ter beschikking te stellen. Indien uit het onderzoek mocht blijken dat het product onjuist gebruikt is, kunnen onderzoekskosten in rekening worden gebracht. Indien de klant onderzoek wenst door een onafhankelijk instituut zijn de kosten hiervan voor zijn rekening wanneer uit het onderzoek mocht blijken dat het product onjuist is gebruikt of is behandeld. De kosten van het onderzoek zijn ook voor rekening van de klant, wanneer fabrikant voorafgaand aan een dergelijk onderzoek heeft aangeboden het product op haar kosten te repareren of te vervangen.